

FLOW / ZONE

TVÄTTSTÄLLSPAKET FLOW



TVÄTTSTÄLL OCH UNDERSKÅP ZONE



FÖRVARING FLOW / ZONE



HÖGSKÅP



UNDERSKÅP FÖR
FÖRVARING



TOPPLATTA



FLOW/ZONE HÖGSKÅP

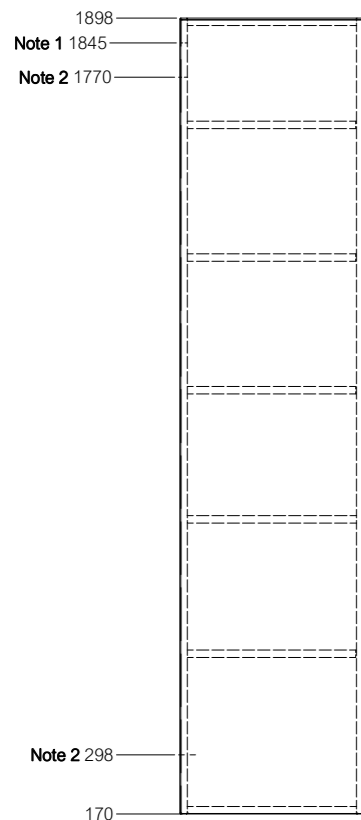

FLOW/ZONE
 UNDERSKÅP FÖR
 FÖRVARING

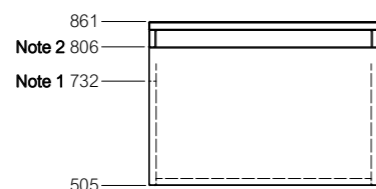

FLOW TVÄTT-
 STÄLLSPAKET 500

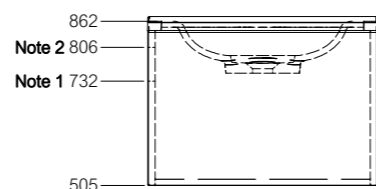

FLOW TVÄTTSTÄLLSPAKET
 PORSLIN / TOP-SOLID

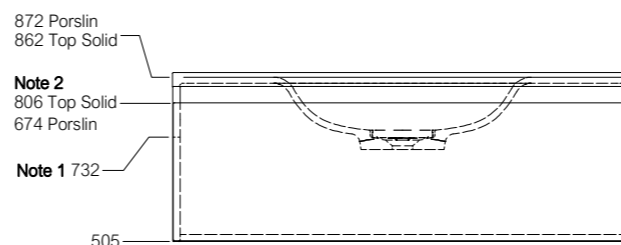

ZONE TVÄTTSTÄLL OCH UNDERSKÅP

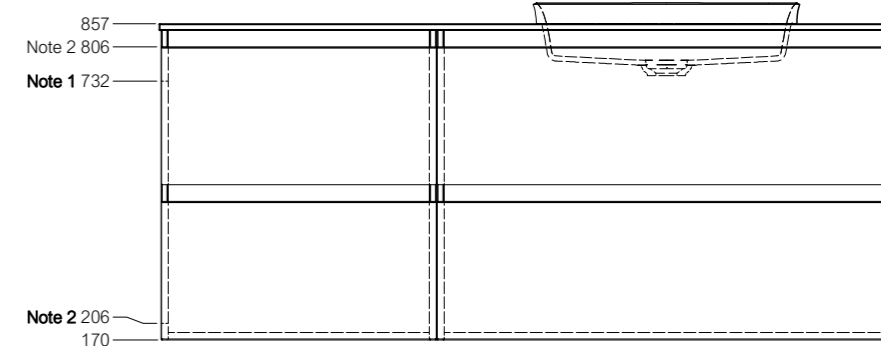

Note 1: c/c-mått för regel i vägg och borrhål till väggskena N.
 spacing floor to wall stud and drill holes for rail N.
 Note 2: c/c mått för skruvregel.
 spacing for support stud.

Samtliga mått är angivna i mm.
 All dimensions are given in mm.

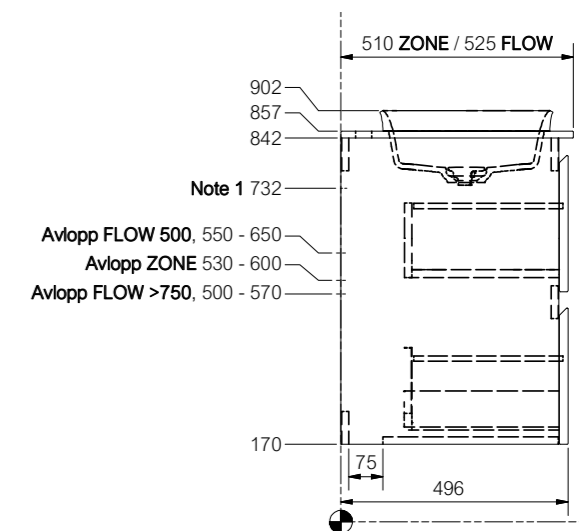
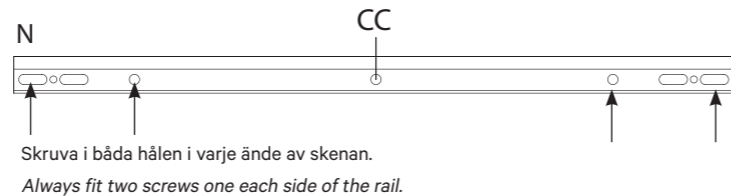
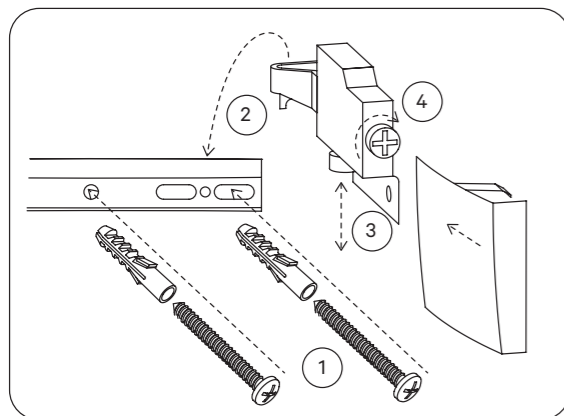

UPPSÄTTNING AV SKÅP S

Börja med att ta ut lådorna ur underskåpen (se sid 6). OBS att översta lådan i de underskåp som sitter under tvättställshon har urtag i bakstycket för att lämna plats åt vattenlåset.

1. Montera väggskenorna N med plugg S, skruv R samt bricka R1, se höjdmått. Bifogad skruv R för montering av väggskena är anpassad för att fästas i träregel eller betong. Kontrollera väggmaterial och välj annan skruv och plugg om den bifogade skruven ej passar. OBS! Vid montering av tvättställspaket Zone 1600 HÖ/VÅ och Flow 1500 HÖ/VÅ ska underskåp 1000 mm placeras under hon. Underskåp med urtag i översta lådan ska alltid sitta under tvättställshon.
2. Häng upp skåpen på väggskenorna. Kontrollera att upphängningsbeslaget hänger på skenan.
3. Kontrollera att skåpen är i våg, justera vid behov.
4. Dra åt skruvarna försiktigt så att beslagen spänner fast skåpen mot väggen (OBS använd ej skruvdragare).
5. Se Note 2. Underskåp för tvättställ SKALL OCKSÅ skruvas i väggen med skruvregel för ökad säkerhet. Även högskåp kan skruvas i nedre skruvregel för ökad säkerhet.
6. Montera upp alla skåp innan du lägger på topplatta och tvättställ.

MONTERING AV TVÄTTSTÄLL FLOW

Det är viktigt att kommoden är monterad i våg och lod. Fäst tvättställsskivan mot kommoden genom att lägga en klick silikonmassa i varje hörn. Detta för att det skall finnas möjlighet att justera eller nedmontera tvättstället vid behov.

ASSEMBLY OF THE WASHBASIN FLOW

It is important that the washbasin is assembled in the right angle. Fix the wash-topboard to the vanity-unit by putting a dab of sanitary silicone in each corner. This enables adjustment or dismantling of the washbasin.

MOUNTING OF CABINETS GB

Start by removing the drawers from the cabinets (see page 6). NOTE: The top drawer in the under cabinet placed under the wash basin has a curved back for the water trap.

1. Mount the wall rails N with plugs S, screws R and washer R1 as measureses shown in the drawings. Screws R are intended to be attached to a wood joist in wall or concrete wall. Check the wall and choose a different screw if R does not apply. NOTE! When mounting vanity-unit 1600 mm right/left make sure the 1000 mm cabinet is placed under the basin. Under cabinets with curved back shall always be placed under the wash basin.
2. Hang the cabinet on the wall-rail, check that the fittings connect to the wall-rail.
3. Check that the cabinet hang horizontally and adjust if needed.
4. Tighten the screws so that the fittings lock the cabinet towards the wall. (Do not use a electrical screw driver).
5. See Note 2. For increased safety, the vanity-unit shall also be mounted to the wall by the bolt with plugs and screws. This can also be applied to the high cabinet.
6. Mount all the cabinets and then fit the top plate and wash basin.

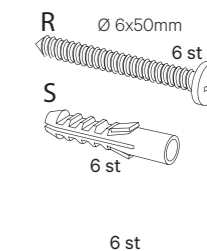

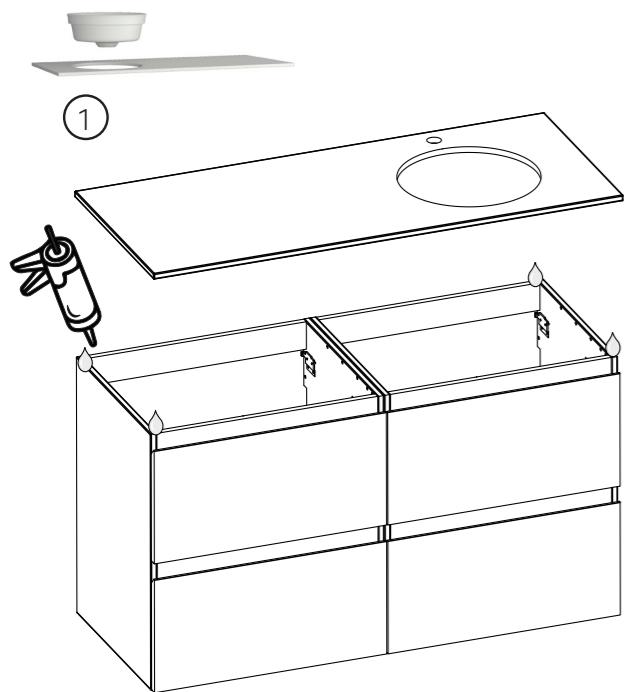

S

TOPPLATTA MED TVÄTTSTÄLL TILL UNDERSKÅP

1. Det är viktigt att underskåpet är monterat i våg och lod. Fäst topplattan mot underskåpet genom att lägga en klick våtrumssilikon i varje hörn. Detta för att det skall finnas möjlighet att justera eller nedmontera vid behov.
2. Lägg en tunn jämn sträng med våtrumssilikon längs kanten, pressa fast tvättställshon.
3. Torka omedelbart bort överflödigt våtrumssilikon i skarven runt tvättställshon.
4. Lägg en skiva med en tyng på ca 5 kg ovanpå tvättställshon. Kontrollera att skarven runt tvättställshon ser bra ut.
5. Låt skivan med tyngden ligga kvar till silikonet har härdat under 24 timmar.

GB

TOP PLATE WITH WASH BASIN FOR CABINET

1. It is important that the cabinet is assembled in correct angle, both horizontally and vertically. Attach the top plate to the cabinet by placing a click of wet room silicone in each corner. This makes it possible to adjust or disassemble if necessary.
2. Place a small level string of wet room silicone along the edge, press firmly on the wash basin.
3. Immediately wipe out excess wet room silicone in the joint around the wash basin.
4. Place a board and a weight of about 5 kg on top of the wash basin. Make sure that the joint around the wash basin looks good.
5. Leave the board with the weight until the silicone has hardened for 24 hours.



Se vår film om
hur du applicerar
våtrumssilikonet.

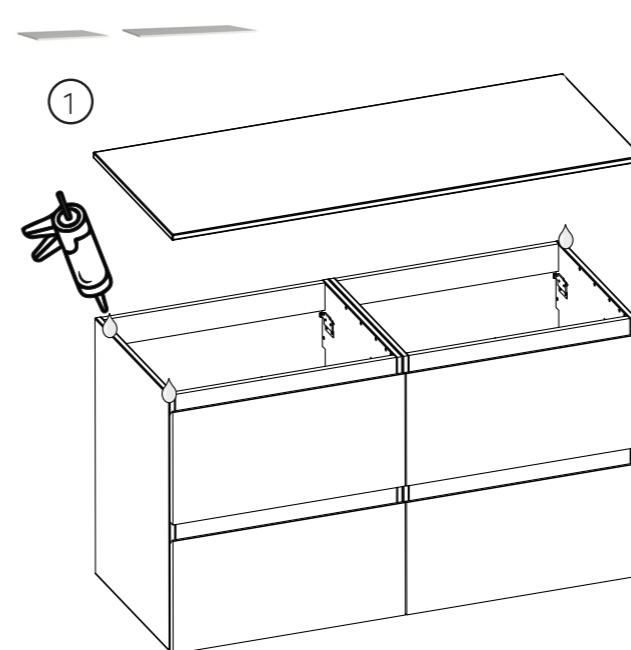
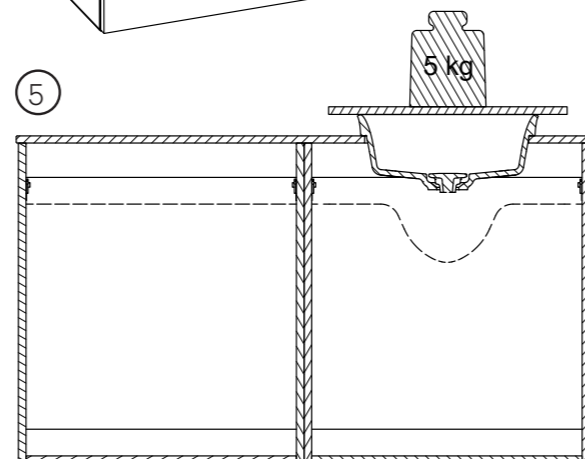
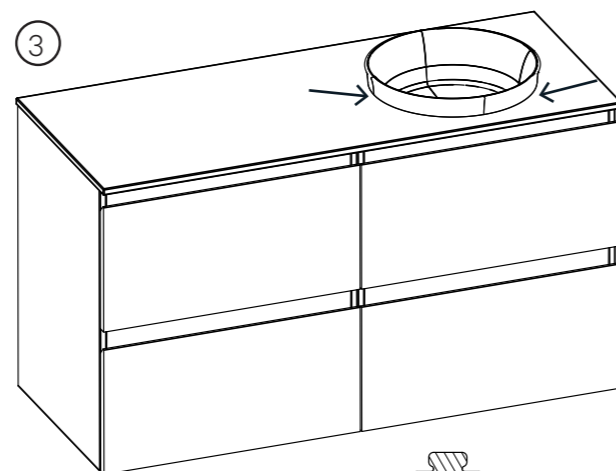
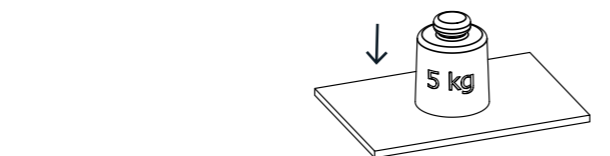
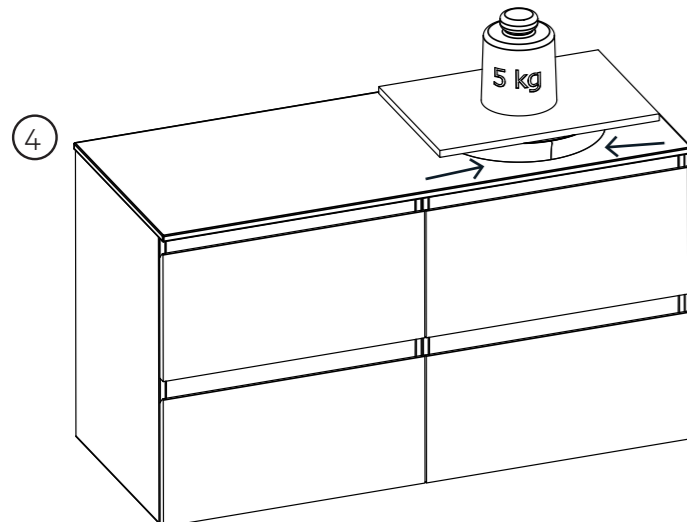
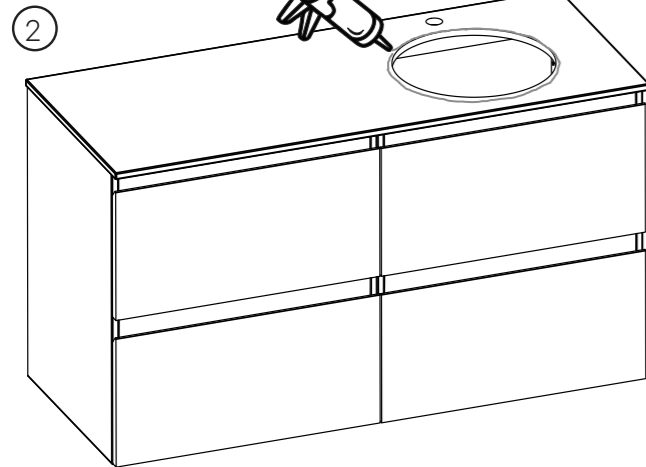
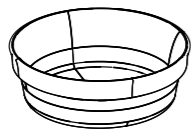

S

TOPPLATTA TILL UNDERSKÅP FÖR FÖRVARING

1. Topplatta i Solid Surface fästs genom att lägga en klick silikonmassa i varje hörn.
2. Topplatta av MDF fästs med fyra möbelvinklar som bipackas med topplattan. Montera först möbelvinklarna (4 st) på topplattans undersida i de förborrade hålen. Lägg därefter topplattan på skåpet och fäst med träskruv 3,5x16 mm 4 st till undersidan och 4 st att fästa den inne i skåpet.

Vid montering av två skåp med topplattor intill varandra:

Montera först upp skåpen. Montera därefter topplattorna. Topplattorna är 1 mm bredare än skåpet, vilket innebär att de måste förskjutas åt var sitt håll så att hela den överskjutande millimetern hamnar på vänster resp höger sida.

Vid montering av tre eller fler skåp intill varandra måste 0,5 mm mellanrum lämnas på var sida om skåp som har intilliggande skåp på båda sidor.

GB

TOP PLATE FOR STORAGE CABINET

1. Solid Surface top plate is attached by placing a click of silicone mass in each corner.
2. The MDF top board is secured using four furniture brackets supplied with the top board. First fit the furniture brackets (4) in the pre-drilled holes on the underside of the top board. Then position the top board on the cabinet and secure using 4 wood screws 3.5x16 mm for the underside and 4 to secure it inside the cabinet.

When assembling two cabinets with top boards next to each other:

First assemble the cabinets. Followed by the top boards. The top boards are 1 mm wider than the cabinet, which means they must be offset in opposite directions so that the entire protruding millimetre appears on the left and right sides respectively. When assembling three or more cabinets next to each other, a 0,5 mm space must be left on each side of the middle cabinet.

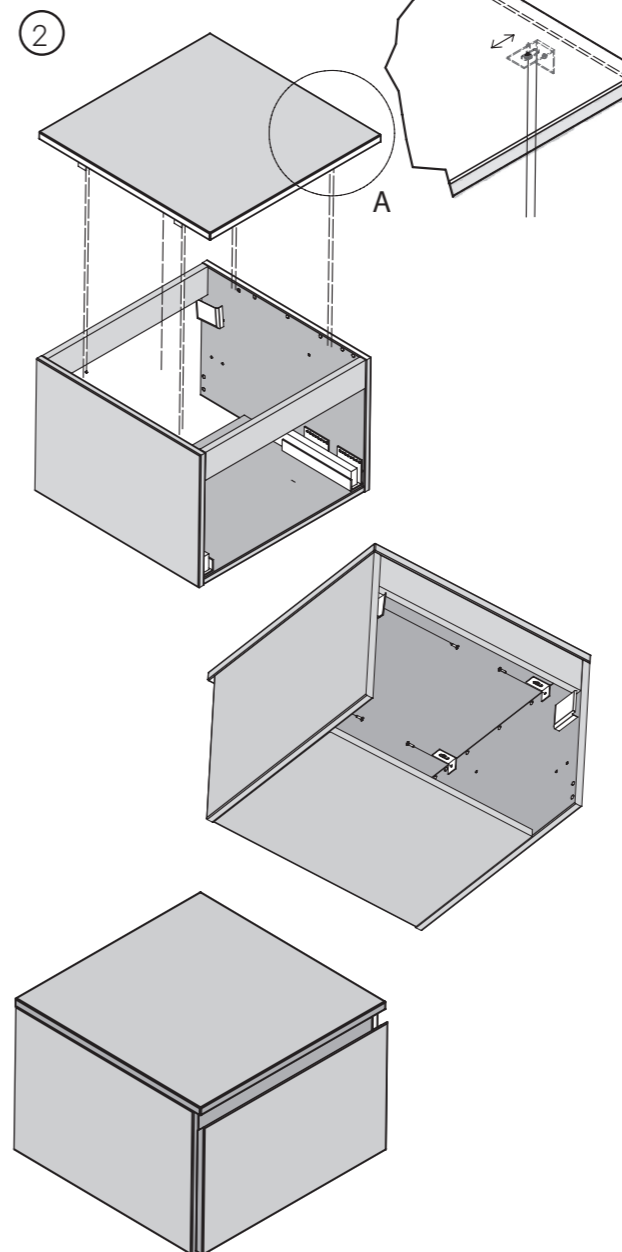

S

GLASAVDELARE I UNDERSKÅP

1. I översta lådan på alla Zone underskåp ingår ett pryffackset med avdelare i glas.
2. Lägg först ut gummimattan i botten på lådan, ta bort tejskyddet på spårlisterna och fäst spårlisterna mot lådans rygg och front och lägg i glasavdelarna i spåren. (Spårlist 30 mm placeras mot lådbakstycket)

GB

GLASS DIVIDER FOR CABINET

1. The top drawer of the Zone cabinet includes a small article compartment with glass dividers.
2. First place the rubber mat in the bottom of the drawer, remove the tape cover from the strips and attach the slotted strips against the back and front of the drawer, insert the glass dividers into the slots. (Slotted strip 30 mm is placed on the back of the drawer)

BORTTAGNING AV LÅDOR
DRAWER REMOVAL

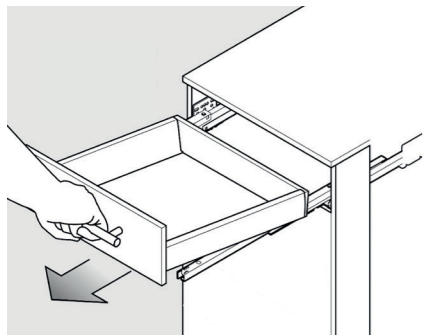

Lyft i lådan samtidigt som den dras i jämn hastighet hela vägen ut. Slightly lift the drawer and pull out until it is fully extended.

ISÄTTNING AV LÅDOR / DRAWER INSERTION

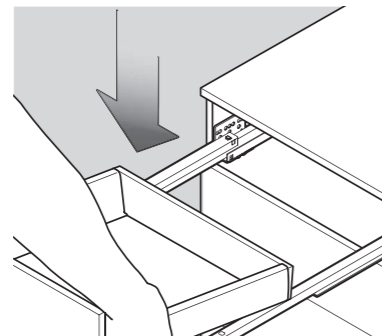

Placera lådan på de utdragna skenorna. Place onto extended slides

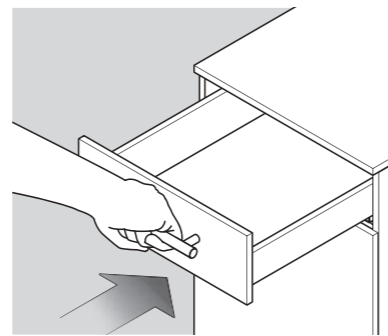

Skjut in lådan helt så låses lådan fast automatiskt. Close the drawer it locks automatically when fully closed

JUSTERING AV LÅDFRONTER / FRONT ADJUSTMENT

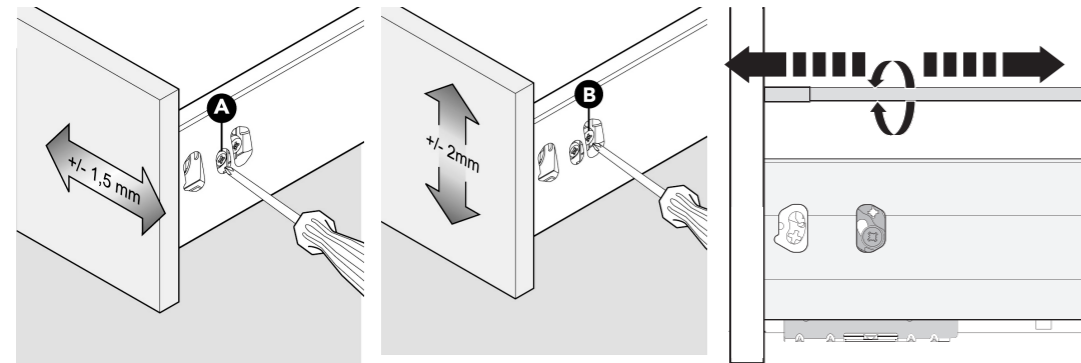

JUSTERING AV LUCKOR / DOOR ADJUSTMENT

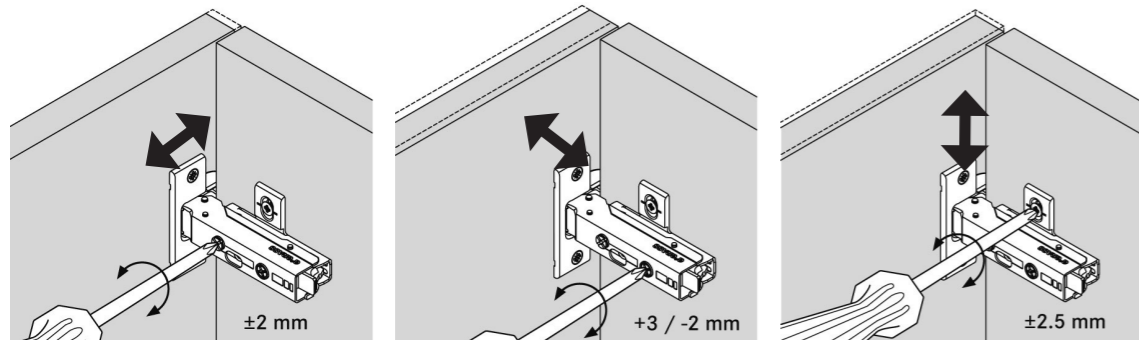

JUSTERING AV DÄMPNING LUCKOR / DOOR DAMPER ADJUSTMENT

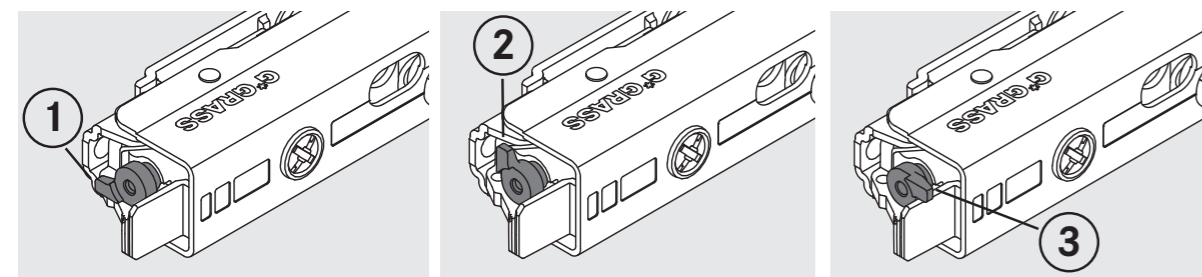

Låg dämpning för små luckor. Low damping for small doors.

Medel dämpning för standardluckor, mellanstorlek. Medium damping for standard sized doors.

Kraftig dämpning för stora och tunga luckor. Powerful damping for large doors.

MONTERING/DEMONTERING AV LÅDFRONT PÅ KOMMOD / FRONT MOUNTING/DEMOUNTING

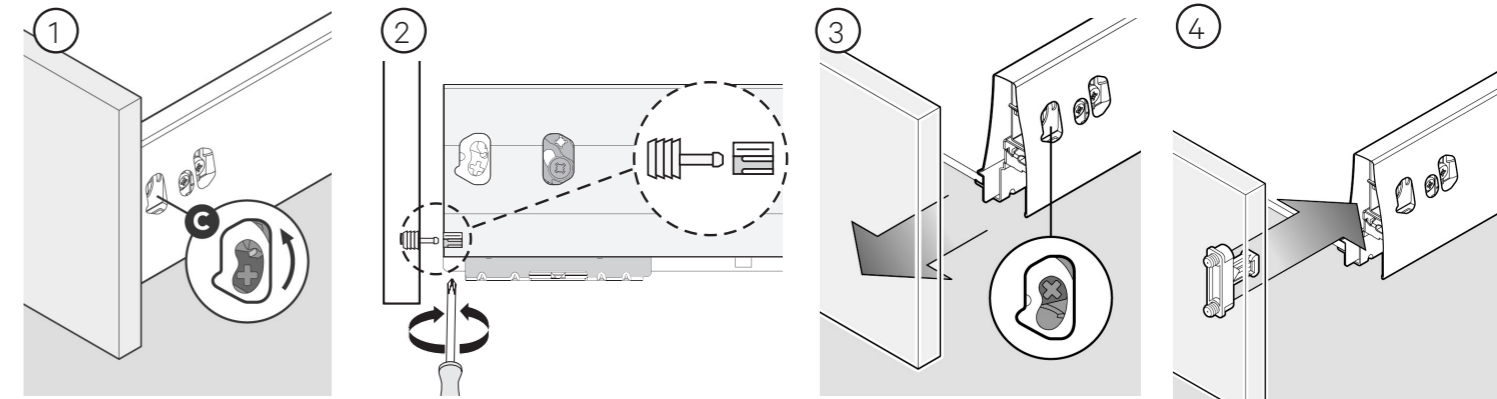

För demontering av lådfronten, lossa skruv C med Pozi mejsel 2. To remove front, loosen screw C with Pozi driver #2.

På lådor över 800 mm, lossa kopplingsbeslag under lådbotten/lådfron. On drawers 800 mm, loosen connecting armatures under drawer front and bottom.

Lådfronten kan tas loss. Drawer front can be removed.

För att montera lådfronten, tryck fronten mot lådan så låser frontens snabbfästen automatiskt. På lådor över 800 mm, kom ihåg att låsa kopplingsbeslag. Insert front holder into drawer. Drawer front snaps shut automatically and is fixed. On drawers 800 mm and wider, remember to lock connecting armatures.

ISÄTTNING AV INVÄNDIG LÅDA / DRAWER INSERTION



Sätt lådan på de utdragna skenorna och skjut in den, lådan låses fast automatiskt. Put the drawer on the extended rails and slide it in, the drawer locks automatically.

TA BORT INVÄNDIG LÅDA / DRAWER REMOVAL

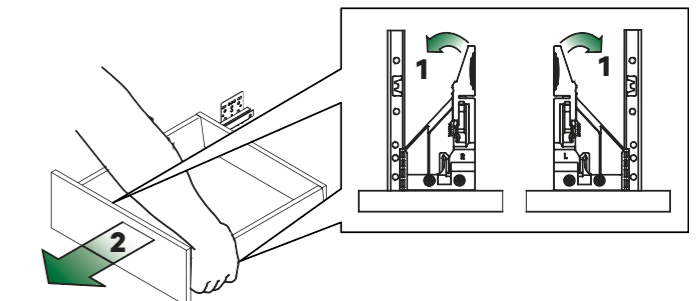

JUSTERING AV LÅDFRONT PÅ INVÄNDIG LÅDA / FRONT ADJUSTMENT

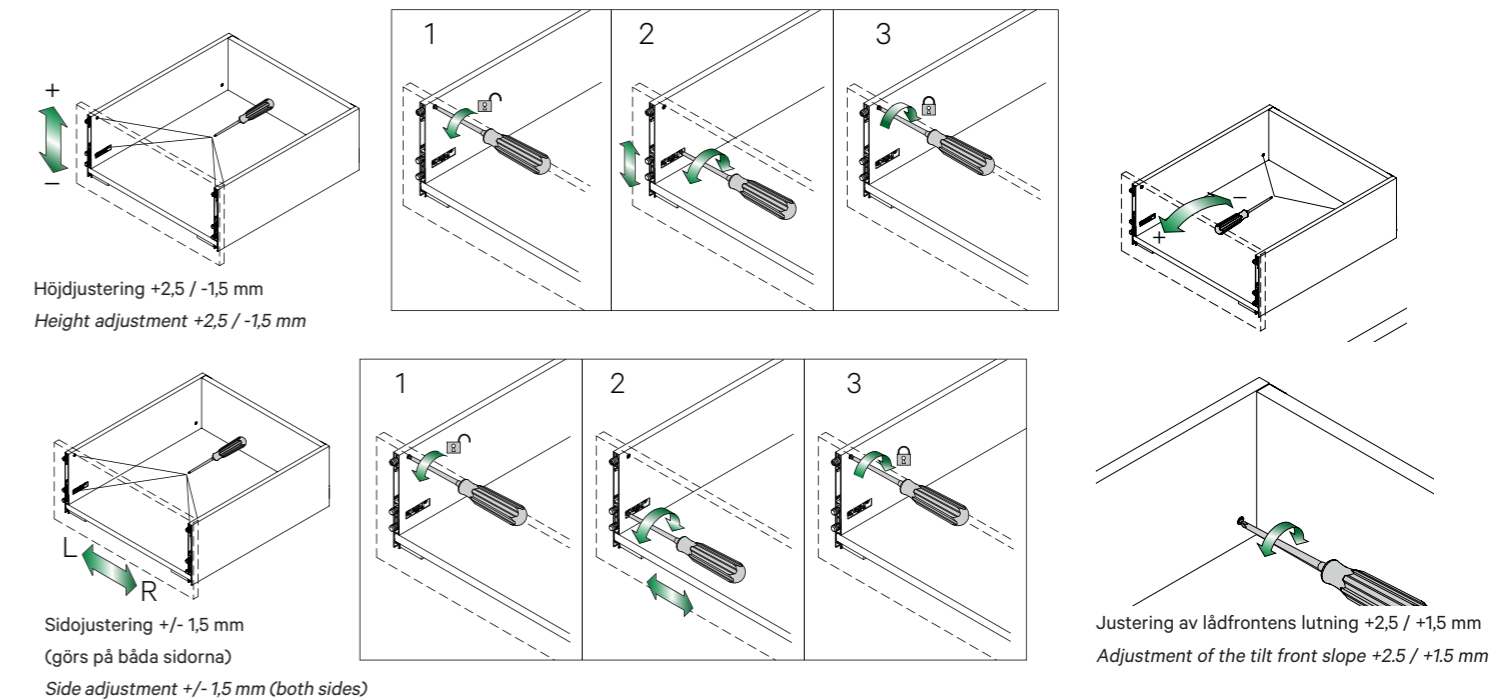

Höjjustering +2,5 / -1,5 mm
Height adjustment +2,5 / -1,5 mm

Sidjustering +/- 1,5 mm (görs på båda sidorna)
Side adjustment +/- 1,5 mm (both sides)

Justering av lådfrontens lutning +2,5 / +1,5 mm
Adjustment of the tilt front slope +2,5 / +1,5 mm

230V-UTTAG I LÅDA

Som tillval kan underskåp till Zone levereras med ett monterat 230V uttag i lådan. Uttaget är placerat till höger i lådan och levereras med sladd och stickpropp. Uttaget ansluts till vägguttag som placeras bakom underskåpet. Se placering nedan i gråmarkerat område. 230V-uttag skall placeras i oklassat område och föregås av jordfelsbrytare.

FITTED 230V SOCKET

As an option, the Zone cabinet can be delivered with a fitted 230V socket. The outlet is located to the right of the drawer and comes with a cord and plug. The outlet is plugged into the wall outlet located behind the cabinet. See location below in gray area. See local directions concerning the electrical installation.



SÄKERHETSANVISNING EL!

Armatyrer skall installeras av behörig elektriker. Belysning med uttag 230 Volt skall anslutas över en jordfelsbrytare med högst 30 mA märkutlösingsström. Se även starkströmsföreskrifter för uttag i badrum/duschrum när det gäller placering av armatyrernas uttag.

SAFETY DIRECTIONS

See local directions concerning the electrical installation.

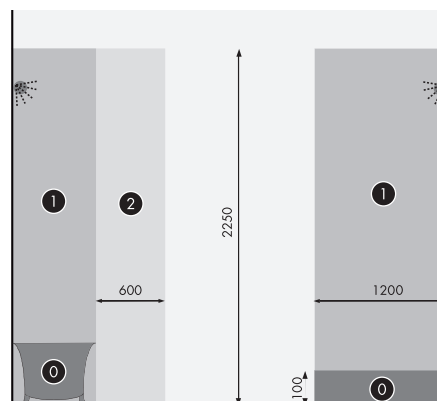

Badkar alt. dusch med kar.

Dusch utan kar.

- 0** Område 0: Kräver minst IPX7
- 1** Område 1: Kräver minst IPX4
- 2** Område 2: Kräver minst IPX4
- Oklassat område: Får 230V uttag kopplat till jordfelsbrytare placeras.

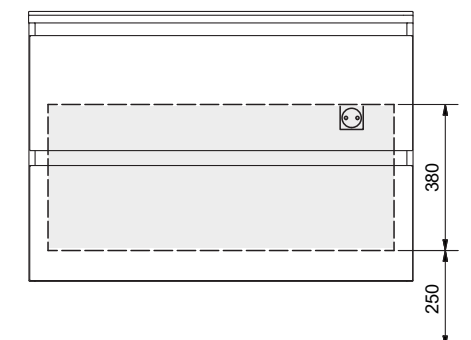
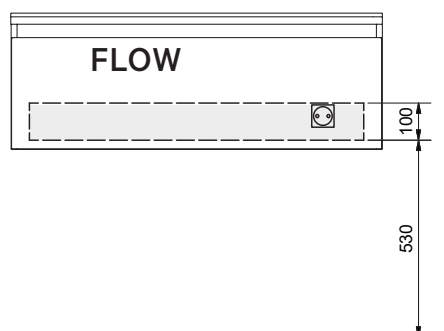
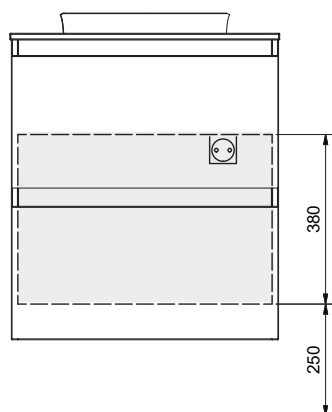
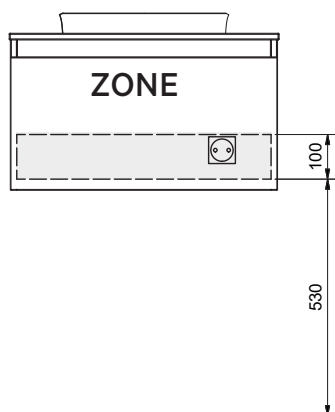

Du hittar mer mått, fakta, monteringsanvisningar och skötselråd som PDF på vår hemsida: www.vedum.se
More dimensions, facts, assembly instructions and maintenance instructions as PDF on our website: www.vedum.se